

**QUYẾT ĐỊNH**

**Về việc giao đất có thu tiền sử dụng đất  
cho hộ ông (bà) Dương Thị Côn, Võ Trọng Phùng  
do GPMB để xây dựng Khu B3 thuộc Khu Đô thị - Thương mại  
Bắc sông Hà Thanh, thành phố Quy Nhơn**

**ỦY BAN NHÂN DÂN THÀNH PHỐ**

Căn cứ Luật Tổ chức chính quyền địa phương ngày 19/6/2015;

Căn cứ Luật Đất đai ngày 29/11/2013;

Căn cứ Nghị định số 43/2014/NĐ-CP ngày 15/5/2014 của Chính phủ quy định chi tiết thi hành một số điều của Luật Đất đai;

Căn cứ Thông tư số 30/2014/TT-BTNMT ngày 02/6/2014 của Bộ trưởng Bộ Tài nguyên và Môi trường quy định về hồ sơ giao đất, cho thuê đất, chuyển mục đích sử dụng đất, thu hồi đất;

Căn cứ Quyết định số 2797/QĐ-UBND ngày 20/8/2018 của Chủ tịch UBND tỉnh Bình Định về việc phê duyệt giá đất ở theo giá thị trường để thu tiền sử dụng đất đối với các lô đất ở bố trí cho một số hộ dân bị ảnh hưởng do GPMB để thực hiện dự án tại Khu B3 thuộc Khu Đô thị - Thương mại Bắc sông Hà Thanh; Quyết định số 2416/QĐ-UBND ngày 17/7/2018 của Chủ tịch UBND tỉnh Bình Định về việc phê duyệt bổ sung giá trị bồi thường, hỗ trợ và tái định cư cho một số hộ gia đình, cá nhân bị ảnh hưởng GPMB tại Khu B3 thuộc Khu Đô thị - Thương mại Bắc sông Hà Thanh, thành phố Quy Nhơn;

Theo đề nghị của Trung tâm Phát triển quỹ đất tỉnh tại công văn số 346/TTPTQĐ-BTGPMB ngày 29/8/2018;

Xét đề nghị của Trưởng phòng Tài nguyên - Môi trường tại Tờ trình số 589/TTr-TNMT ngày 24/9/2018,

**QUYẾT ĐỊNH:**

**Điều 1.** Giao cho hộ ông (bà) Dương Thị Côn, Võ Trọng Phùng (địa chỉ: Tổ 46, khu vực 6, phường Đống Đa, thành phố Quy Nhơn) lô đất số 23-B6, diện tích 76,2m<sup>2</sup>, đường số 4 (lộ giới 14m) thuộc Khu tái định cư phục vụ dự án Khu Đô thị - Thương mại Bắc sông Hà Thanh, phường Đống Đa, thành phố Quy Nhơn để sử dụng vào mục đích xây dựng nhà ở.

Thời hạn sử dụng đất: Lâu dài;

Vị trí, ranh giới khu đất được xác định theo tờ trích lục bản đồ địa chính tỷ lệ 1/300 do Phòng Tài nguyên – Môi trường thành phố lập ngày 24/9/2018;

Hình thức giao đất: Giao đất có thu tiền sử dụng đất.

Đơn giá nộp tiền sử dụng đất: 10.000.000 đồng/m<sup>2</sup>.

**Điều 2.** Giao Phòng Tài nguyên – Môi trường thành phố, UBND phường Đống Đa, đề nghị Trung tâm Phát triển quỹ đất tỉnh phối hợp tổ chức thực hiện các công việc sau đây:

1. Thông báo cho người được giao đất nộp tiền sử dụng đất, phí và lệ phí theo quy định của pháp luật;
2. Xác định cụ thể mốc giới và giao đất trên thực địa.

**Điều 3.** Quyết định này có hiệu lực kể từ ngày ký.

Chánh Văn phòng HĐND&UBND thành phố, Trưởng phòng Tài nguyên – Môi trường thành phố, Chủ tịch UBND phường Đống Đa, Thủ trưởng cơ quan liên quan và người được giao đất có tên tại Điều 1 chịu trách nhiệm thi hành Quyết định này.

Văn phòng HĐND&UBND thành phố chịu trách nhiệm đưa Quyết định này lên Cổng thông tin điện tử của thành phố.

**Nơi nhận:**

- Như Điều 3;
- Trung tâm PTQĐ tỉnh;
- Lưu: VT.

TM. ỦY BAN NHÂN DÂN THÀNH PHỐ

KT. CHỦ TỊCH  
PHÓ CHỦ TỊCH



Nguyễn Công Vịnh

# TRÍCH LỤC BẢN ĐỒ

Lô đất giao cho hộ bà Dương Thị Côn, ông Võ Trọng Phùng  
Tại khu TĐC phục vụ DA Khu ĐT-TM Bắc sông Hà Thanh, P. Đống Đa, Tp. Quy Nhơn  
Mục đích sử dụng: Đất ở

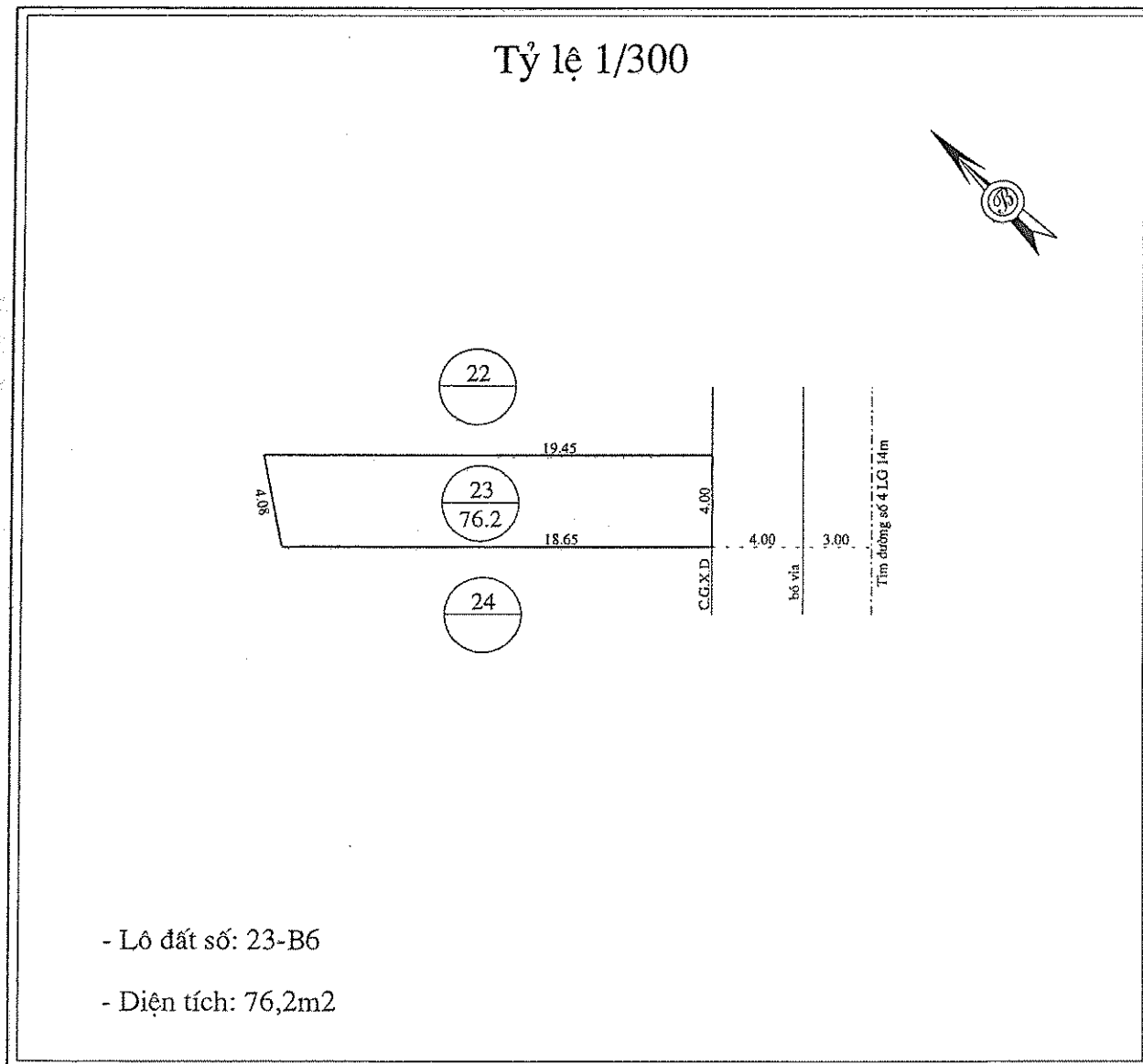

Người thực hiện

Huỳnh Nguyên Lộc

Quy Nhơn, ngày 14 tháng 9 năm 2018

TRƯỞNG PHÒNG  
PHÒNG TÀI NGUYÊN VÀ MÔI TRƯỜNG  
THÀNH PHỐ QUY NHƠN  
Nguyễn Đức Toàn

